

中小企業景況調査報告書

令和4年10月～令和4年12月期実績 / 令和5年1月～3月期見通し

令和4年12月

宮崎県商工会連合会

中小企業景況調査要領

この調査は、商工会の経営改善普及事業の指導資料にするため、全国商工会連合会が中心となり、昭和54年度から四半期ごとに全国一斉に実施しているものです。本県分の調査結果は次のとおりです。

1. 調査対象期間

令和4年10月～令和4年12月期を対象とし、調査は令和4年10月31日から11月10日の間に実施しました。なお、令和5年1月～3月期は予測値となります。

2. 調査方法

商工会の経営指導員による訪問面接調査により実施。

3. 対象地区

宮崎市生目、中郷、北郷町、三股町、えびの市、綾町、都農町、川南町、諸塚村、日之影町の10商工会地区。

4. 回答企業数

150企業のうち、143企業の回答を得た(有効回答率95.3%)。

業 種	調査対象企業数(%:構成比)	有効回答企業数(%:構成比)	有効回答率(%)
製 造 業	33 22.0%	32 22.4%	97.0%
建 設 業	23 15.3%	22 15.4%	95.7%
小 売 業	39 26.0%	35 24.5%	89.7%
サービス業	55 36.7%	54 37.8%	98.2%
合 計	150 100.0%	143 100.0%	95.3%

5. その他

(1) D・I

この報告書の中で、「D・I」とある記号は、デフュージョン・インデックス(景気動向指数)の略です。これは企業経営者の景気動向を表わす指標として利用されています。算出方法は、今期と前期、今期と前年同期、あるいは今期と来期「見通し」との比較を行い、増加(上昇・好転)企業の割合から減少(低下・悪化)企業等の割合を差し引いたものです。D・Iがプラスなら強気(楽観)、マイナスなら弱気(悲観) 原材料又は商品の仕入単価の場合はプラスなら上昇気運、マイナスなら低下気運となります。

例えば、売上高で(増加)企業40%、(不変)企業40%、(減少)企業20%の場合、D・Iは40(増加)－20(減少)＝20となり、全体として経営者の売上に対する強気の度合いを表わしています。

グラフで示すと下のようになります。

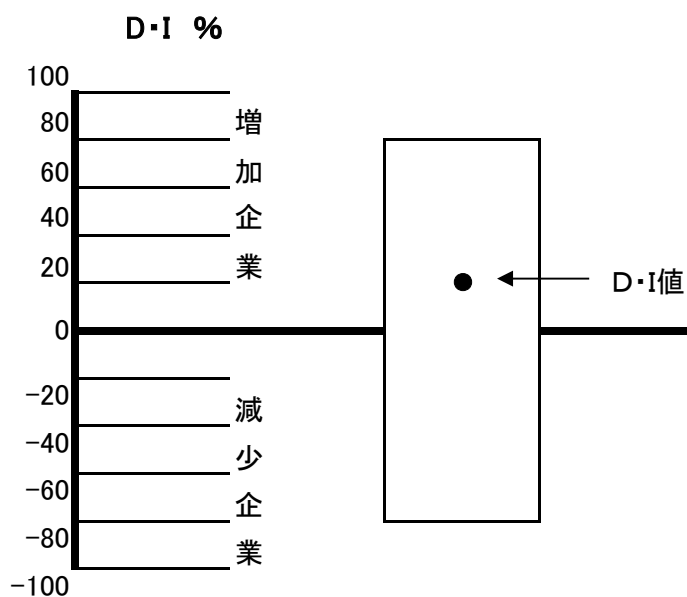

(2) 天気図

D・I値をお天気マークで表示

DI値	特に好調 $30 \leq DI$	好 調 $15 \leq DI < 30$	まあまあ $0 \leq DI < 15$	やや不振 $\Delta 15 \leq DI < 0$	不 振 $\Delta 30 \leq DI < \Delta 15$	きわめて不振 $DI \leq \Delta 30$
表示						
	晴	晴時々曇	うす曇	曇	曇時々雨	雨

I 全産業全体の状況

主要景気動向指数(D・I)

項目	令和3年	令和4年	令和4年	令和4年	令和4年	令和5年
	10月～12月	1月～3月	4月～6月	7月～9月	10月～12月	1月～3月
	前年同期	前々々期	前々期	前期	今期	来期見通し
売上高	▲10.0	▲29.0	▲4.7	▲15.9	▲4.5	▲0.8
採算	▲18.9	▲34.0	▲24.6	▲27.7	▲23.2	▲17.1
資金繰り	▲11.6	▲21.8	▲13.5	▲14.2	▲14.6	▲5.7
業況	▲10.9	▲29.5	▲19.0	▲17.5	▲14.4	▲7.2

いずれも前年同期と比較したもの。

<主要景況項目の概況>

◎売上高

今期(令和4年10月～令和4年12月)の売上高のD・Iは、▲4.5ポイントとなって、直前四半期の▲15.9ポイントより改善した。小売業で悪化したが、製造業、建設業、サービス業で改善した。来期については、▲0.8ポイントと当期より改善を見込んでいる。

◎採算

採算のD・Iは、▲23.2ポイントとなっており、直前四半期の▲27.7ポイントより改善している。製造業、建設業、サービス業で改善したが、小売業では悪化した。来期については、▲17.1ポイントと当期より改善を見込んでいる。

◎資金繰り

資金繰りのD・Iは、▲14.6ポイントで、直前四半期から悪化した。建設業、小売業、サービス業は改善したが、製造業は悪化した。来期については、全体で▲5.7ポイントであり、当期より改善を見込んでいる。

◎業況

業況のD・Iは、▲14.4ポイントで、前期より改善した。来期は▲7.2ポイントと改善を見込んでいる。

内閣府の令和4年11月発表の月例経済報告では、「景気は、緩やかに持ち直している。先行きについては、ウイズコロナの下で、各種政策の効果もあって、景気が持ち直していくことが期待される。ただし、世界的な金融引締め等が続く中、海外景気の下振れが我が国の景気を下押しするリスクとなっている。また、物価上昇、供給面での制約、金融資本市場の変動等の影響に十分注意する必要がある。」としており、景気は回復過程にあるとしている。

日本銀行宮崎事務所の12月14日付の宮崎県金融経済概況では、「宮崎県の景気は、持ち直している。個人消費は、持ち直している。観光は、着実に持ち直している。住宅投資は、弱めの動きとなっている。公共投資は、高水準ながら一部に弱めの動きがみられている。生産は、緩やかに持ち直している。企業部門の景況感、改善している。設備投資は、高水準で推移している。こうした企業動向を反映して、雇用・所得環境は、全体として緩やかに改善している。」としており、基調判断は、持ち直しの動きにあるとしている。本調査でも、県内中小・小規模事業者の景況感については、緩やかに改善傾向にあるところである。

製造業	売上と採算は改善、資金繰りは悪化という結果となった。次期の見通しは、売上は悪化、採算と資金繰りは改善を見込んでいる。
建設業	完成工事額、採算、資金繰りの全てで改善という結果になった。次期の見通しは、完成工事額と資金繰りが改善、採算は横這いを見込んでいる。
小売業	売上と採算は悪化、資金繰りは改善という結果となった。次期の見通しは、売上は悪化、採算と資金繰りは改善と見込んでいる。
サービス業	売上、採算、資金繰りの全てで改善という結果となった。次期の見通しも、売上、採算、資金繰りの全てで改善を見込んでいる。

<経営上の問題点について>

製造業は「原材料価格の上昇」、建設業は「材料価格の上昇」、小売業は「仕入れ単価の上昇」、サービス業は「材料等仕入単価の上昇」と全ての業種で、調達コストの増加が前回同様、1位となっている。企業間物価の上昇は続いており、大手企業では価格への転嫁が進められているが、価格転嫁力の弱い中小零細企業にとって、厳しい環境が継続している。

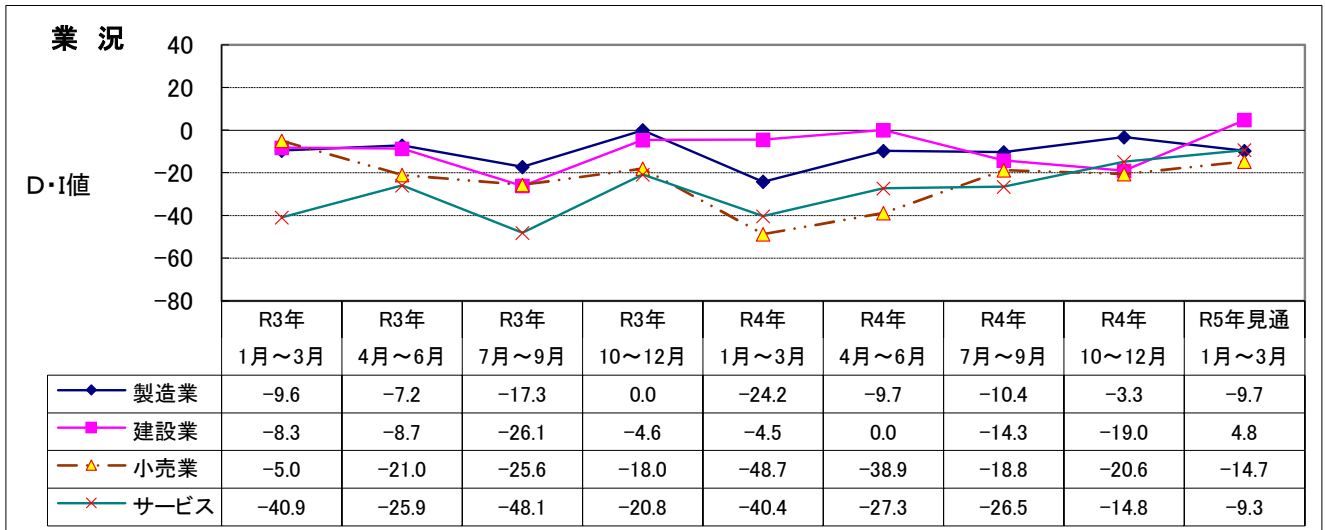

(業況天気図)

業種別	製造業	建設業	小売業	サービス業
10月から12月 実績				
D-I値	▲ 3.3	▲ 19.0	▲ 20.6	▲ 14.8
1月から3月 見通し				
D-I値	▲ 9.7	4.8	▲ 14.7	▲ 9.3
傾 向	↘	→	↗	↗

(注) 好転 ↗ 横ばい → 悪化 ↘

売上額(加工・完成)の推移

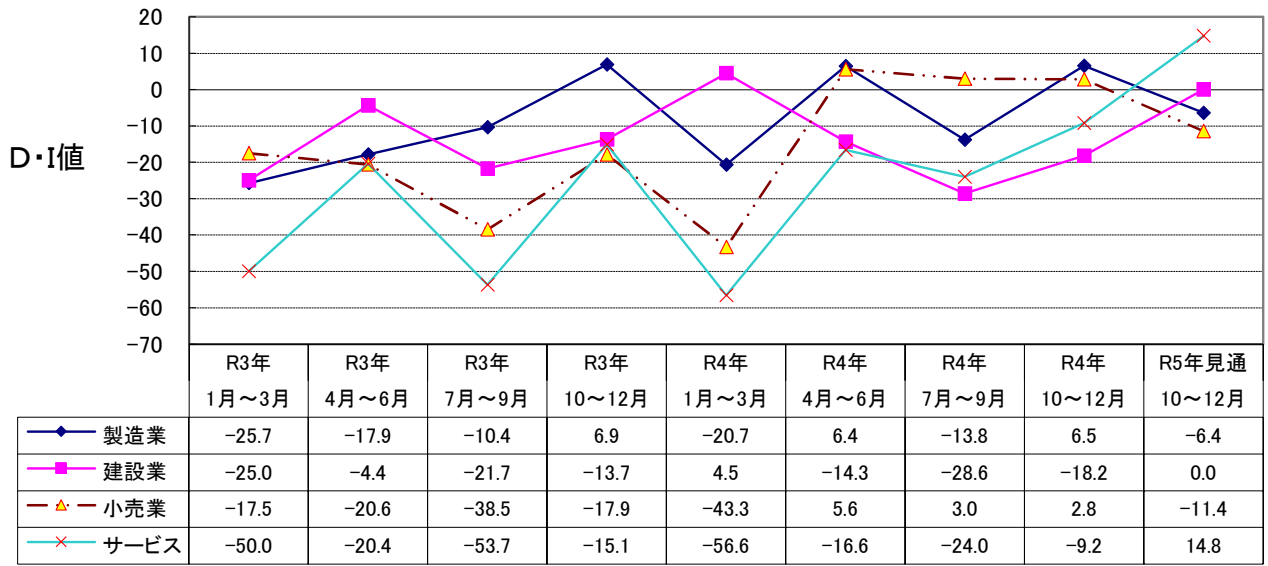

採算の推移(経常利益)

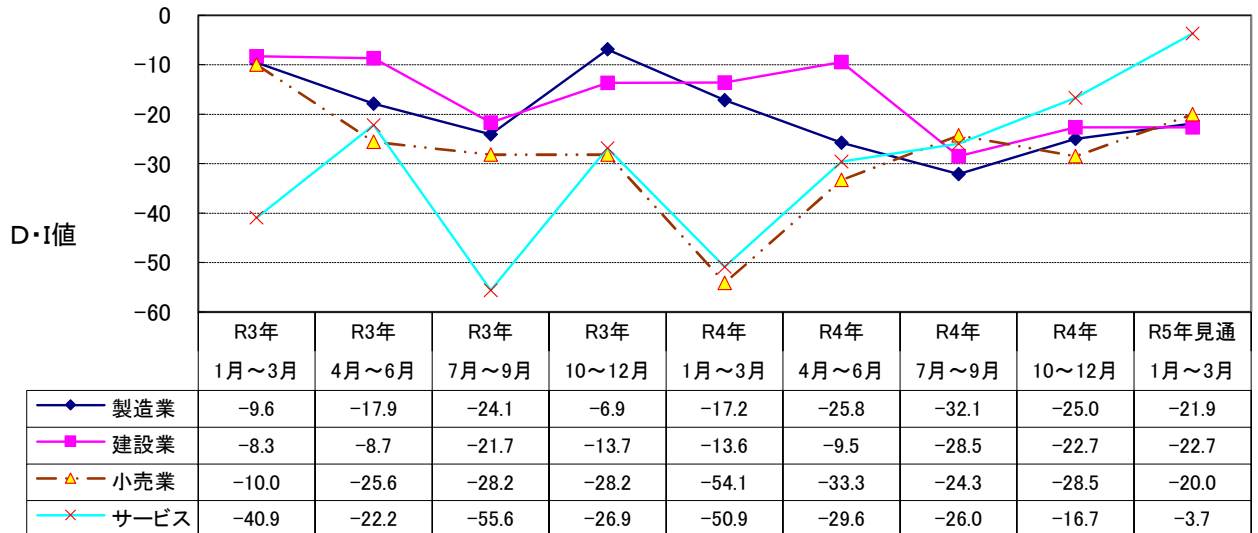

資金繰り

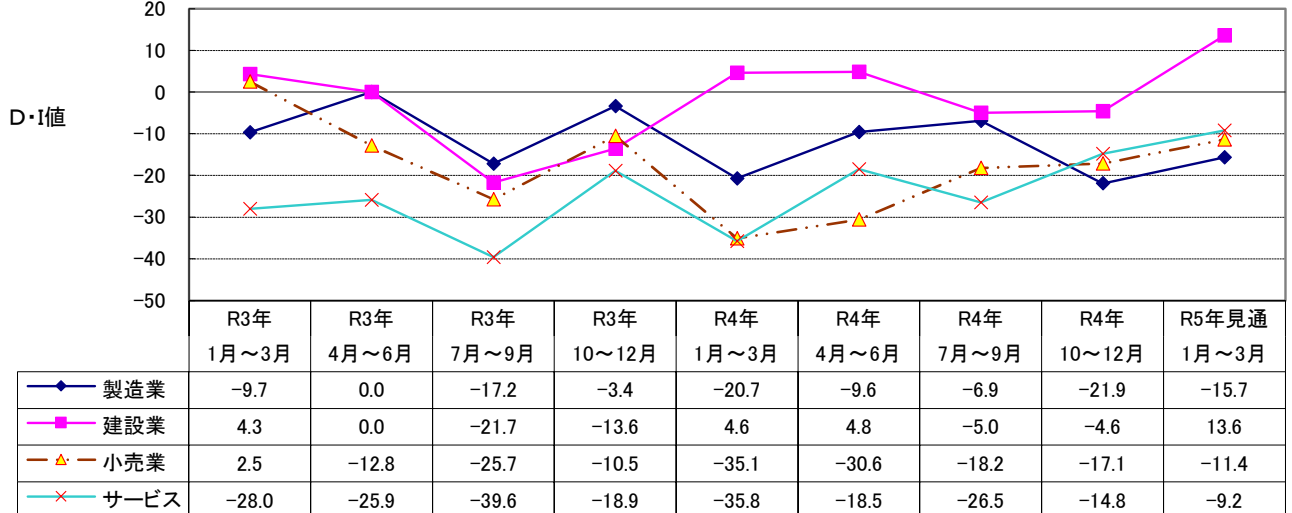

II 製造業の景況

(1) 売上(加工)額の推移

4年10~12月 (実績)	5年1月~3月 (見通し)
うす曇	曇
6.5	▲ 6.4

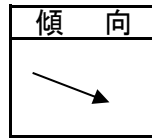

当期の売上高のD・Iは、「増加・好転」とする企業が増加し、「減少・悪化」の企業が減少したため、D・Iは6.5ポイントと、前期と比べて改善した。次の四半期は「増加・好転」の企業は減少し、「減少・悪化」の企業が増加するため、D・Iは当期から悪化する見込みとなっている。

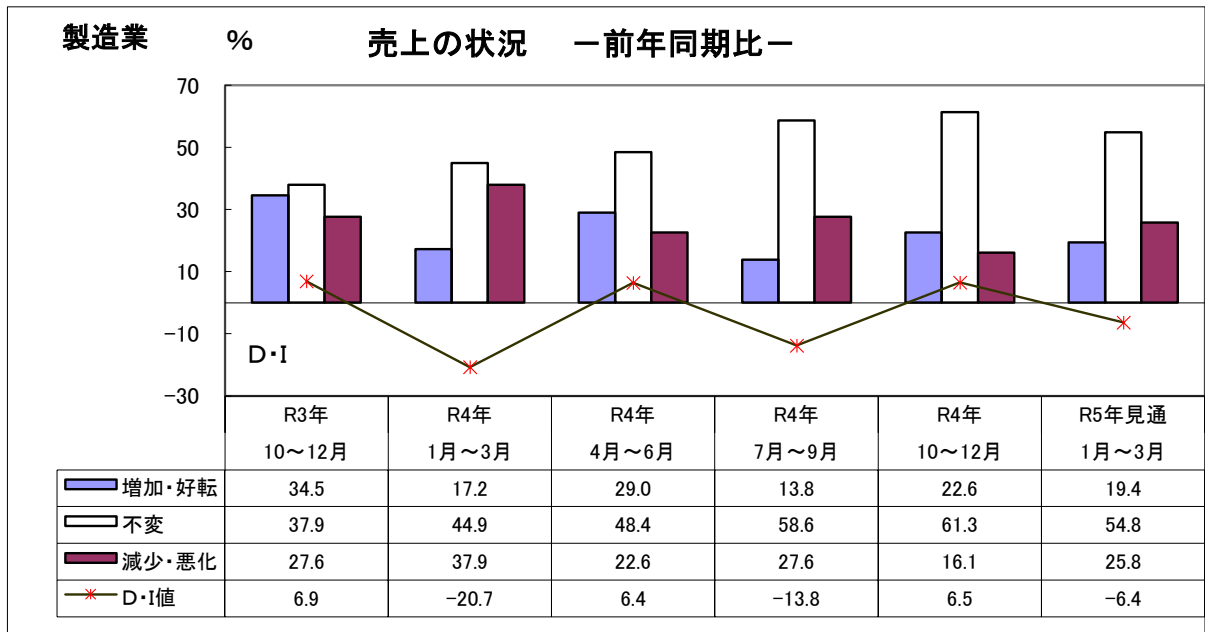

(2) 採算(経常利益)の推移

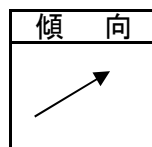

4年10~12月 (実績)	5年1月~3月 (見通し)
曇時々雨	曇時々雨
▲ 25.0	▲ 21.9

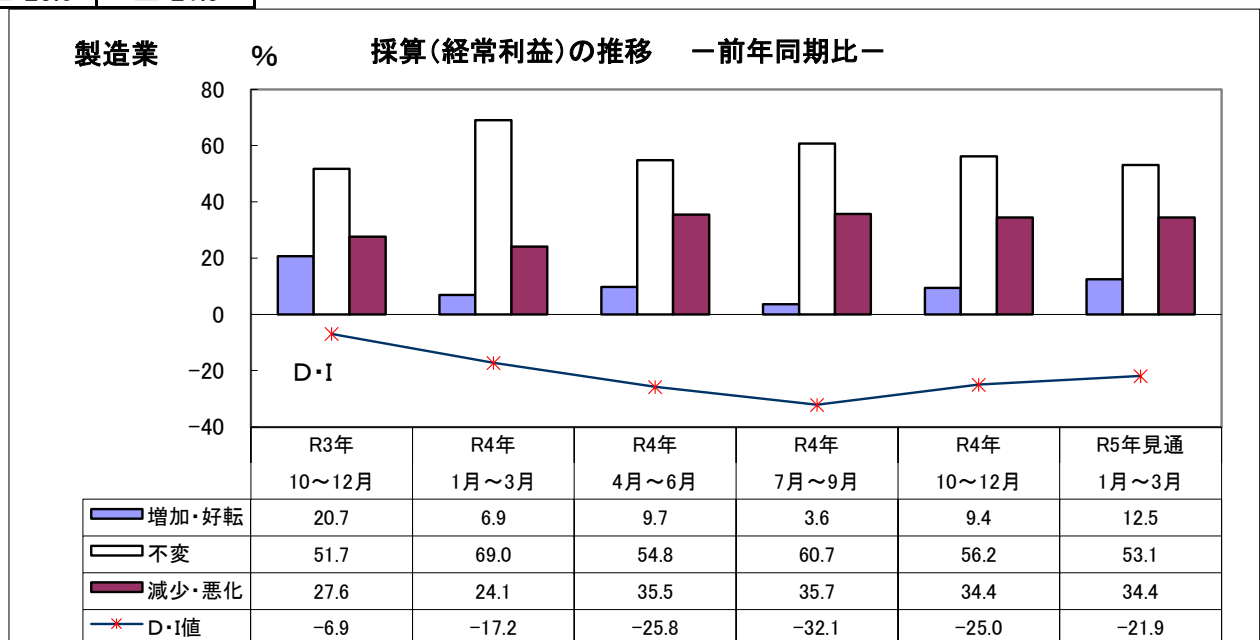

当期の採算のD・Iは、-25.0ポイントで、直前四半期の数値から改善した。「減少・悪化」の企業は前期とほぼ横ばいであったが、「増加・好転」の企業が増加したためである。次の四半期は、「減少・悪化」の企業は当期と同じであるが、「増加・好転」の企業が増加するため、採算のD・Iは、改善する見込みとなっている。



(3) 資金繰りの推移

4年10~12月 (実績)	5年1月~3月 (見通し)
	
曇時々雨	曇時々雨
▲ 21.9	▲ 15.7

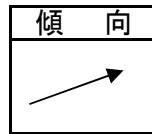

当期の資金繰りのD・Iは、-21.9ポイントとなり、前期より悪化した。「増加・好転」の企業は前期と同じ0.0であったが、「減少・悪化」の企業が増加したためである。次の四半期については、「増加・好転」の企業が増加し、「減少・悪化」の企業が減少するため、資金繰りのD・Iは、当期より改善を見込んでいる。

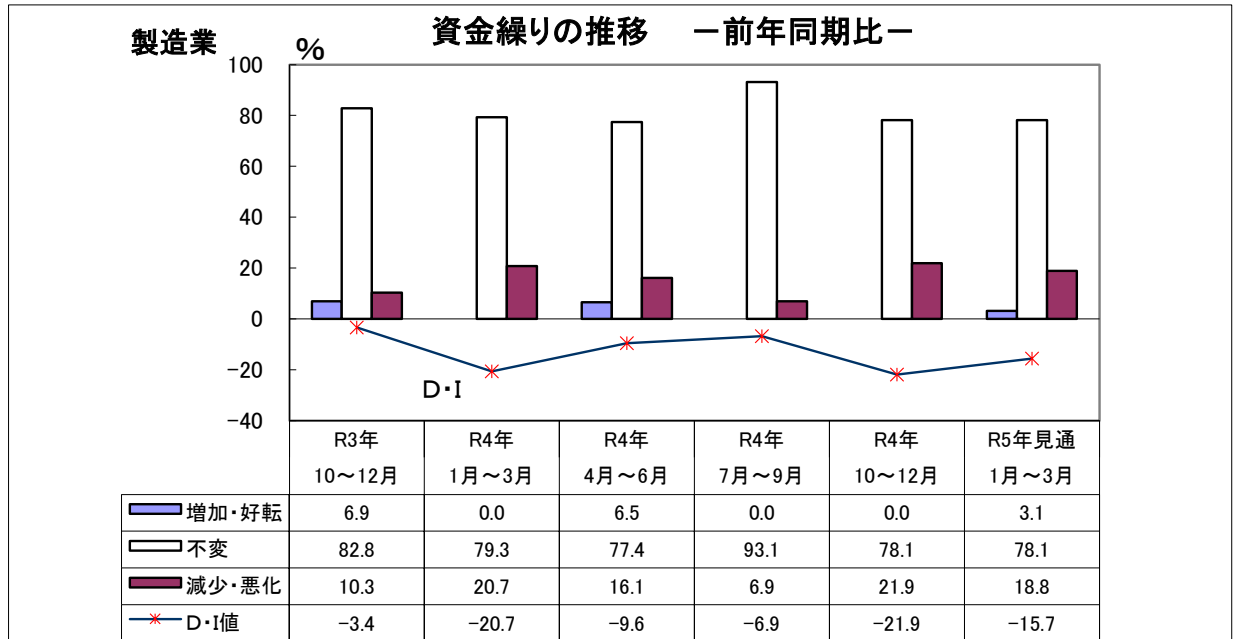

(4) 設備投資の推移

当期の設備投資計画は10.3%の企業が実施の意向を見せていたが、実績は18.8%となり、実績は計画を上回った。
次の四半期は3.1%の企業が計画している。内容は工場建物となっている。

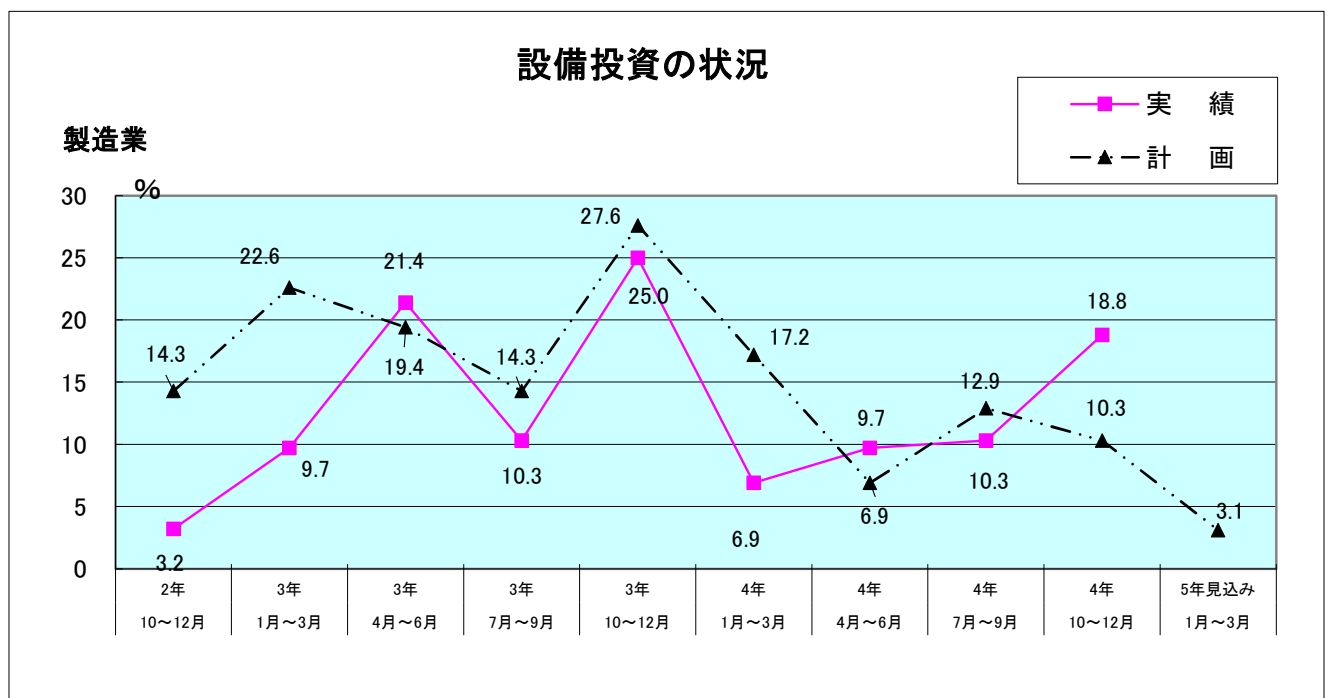

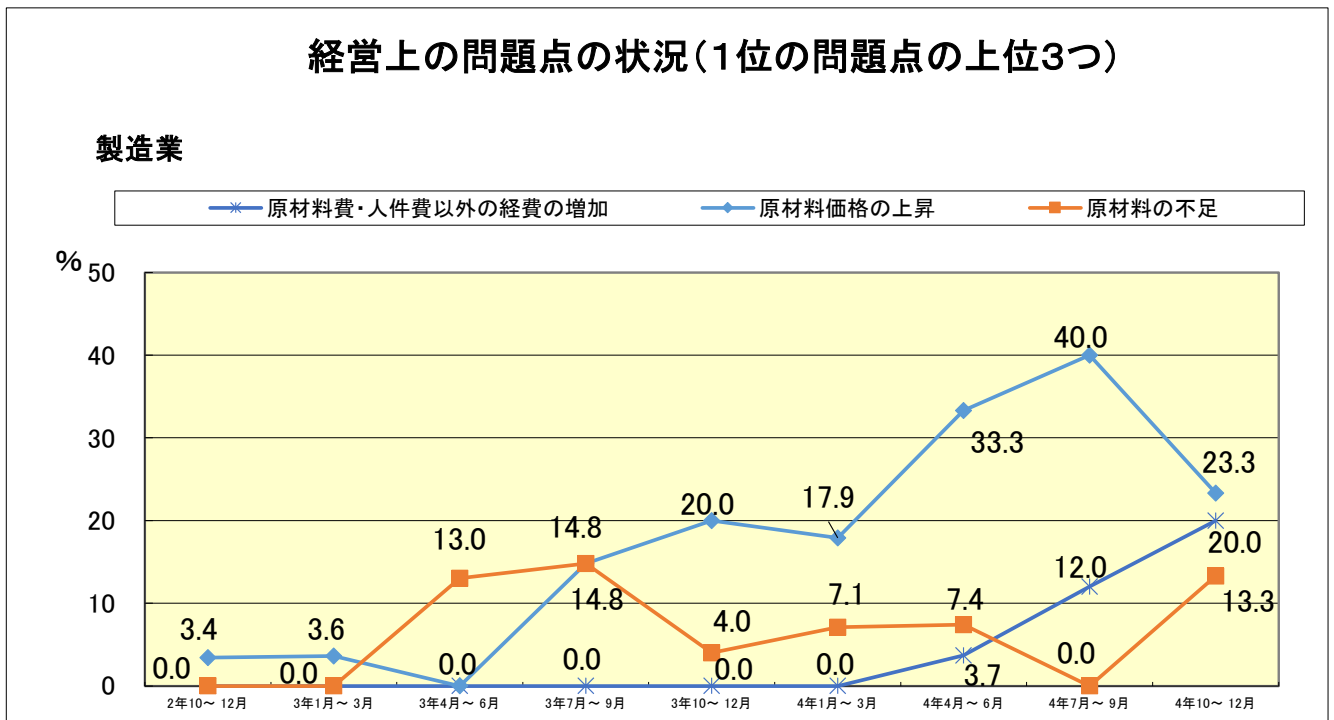
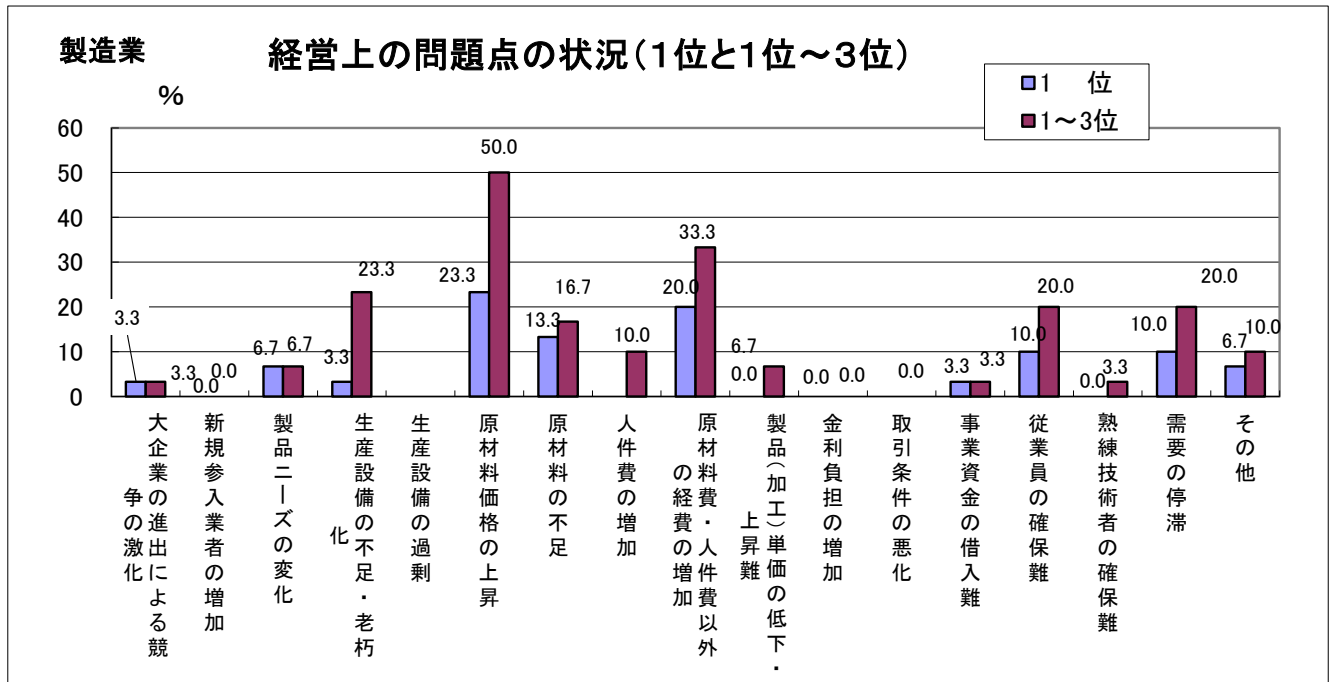

(5) 経営上の問題点

経営上の問題点について回答を求めたところ、(1位グループ)の合計で多かったのは、1位が「原材料価格の上昇」となり、2位が、「原材料費・人件費以外の経費の増加」、3位が、「原材料の不足」となっている。(1位～3位グループ)では、1位が「原材料価格の上昇」、2位が「原材料費・人件費以外の経費の増加」、3位が「生産設備の不足・老朽化」となった。今回の調査でも1位グループ、1位～3位グループともに「原材料価格の上昇」が1位となった。



Ⅲ 建設業の景況

(1) 完成工事額の推移

4年10～12月 (実績)	5年1月～3月 (見通し)
	
曇時々雨 ▲ 18.2	うす曇 0.0

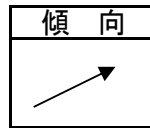

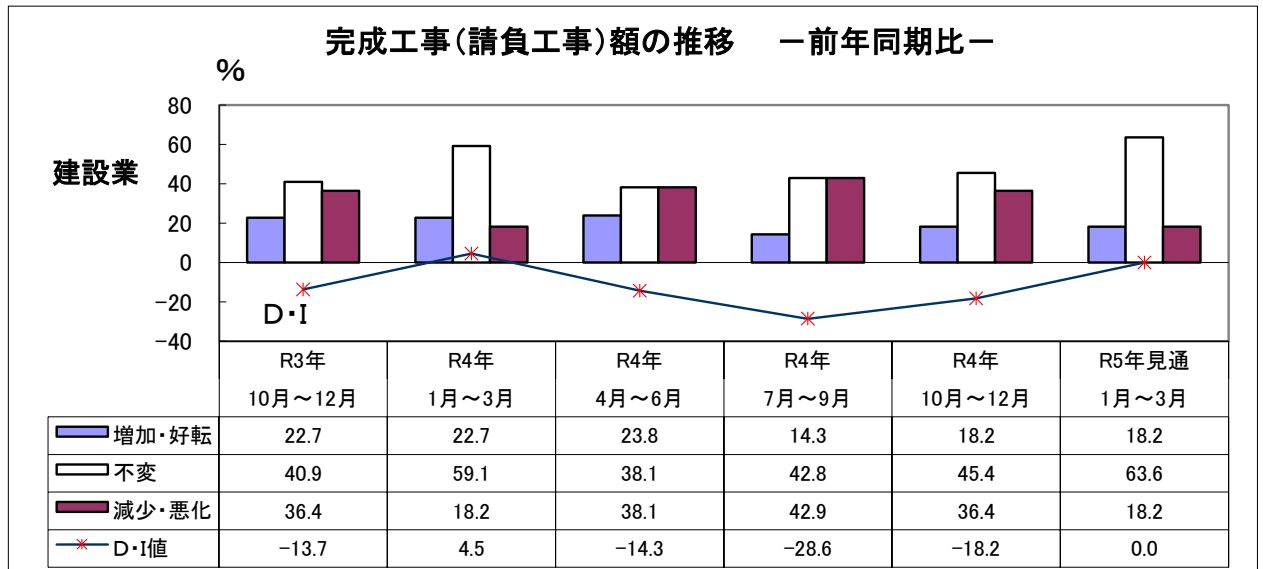

当期の完成工事額のD・Iは、-18.2ポイントとなり、前期から改善した。「増加・好転」とする企業が増加し、「減少・悪化」とする企業が減少したためである。

次の四半期については、「増加・好転」の企業は当期と同じであるが、「減少・悪化」の企業が減少するため、完成工事額のD・Iは、当期から改善する見込みとなっている。



(2) 採算(経常利益)の推移

4年10～12月 (実績)	5年1月～3月 (見通し)
	
曇時々雨 ▲ 22.7	曇時々雨 ▲ 22.7

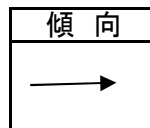

当期の採算のD・Iは、-22.7ポイントであった。前期から改善した。「増加・好転」とする企業が増加し、「減少・悪化」とする企業が減少したためである。次の四半期は、「増加・好転」とする企業と、「減少・悪化」とする企業が同じとなったため、D・Iは、当期と同じである。

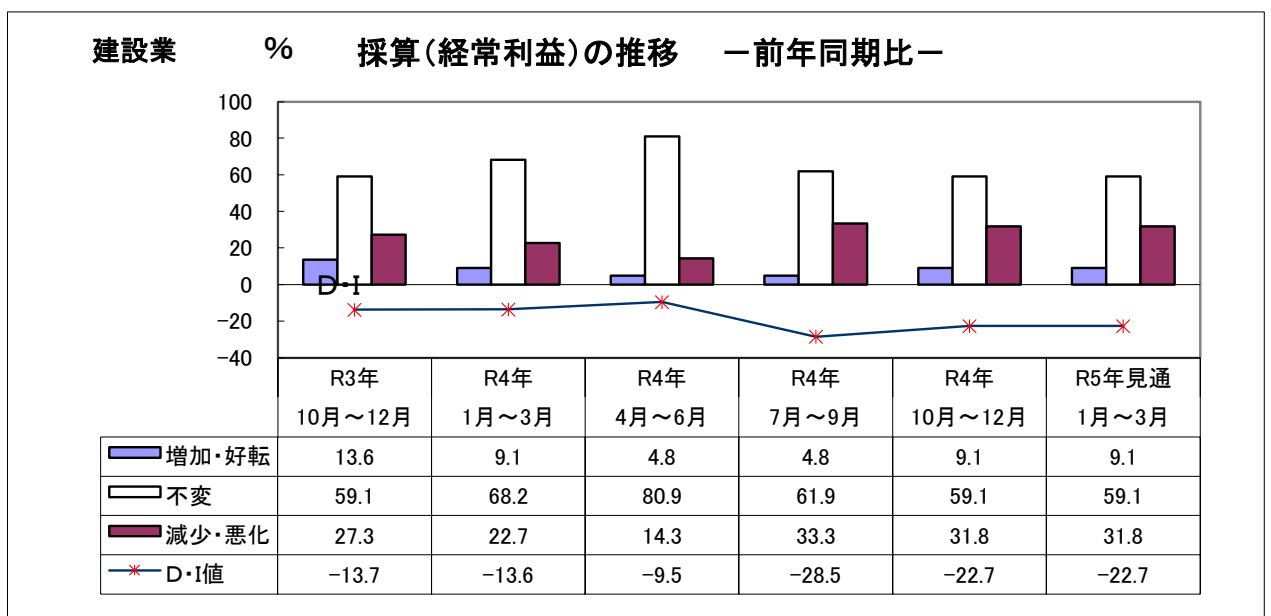

(3) 資金繰りの推移

4年10~12月 (実績)	5年1月~3月 (見通し)
曇	うす曇
▲ 4.6	13.6

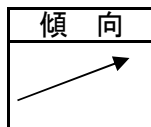

資金繰りのD・Iは-4.6ポイントと、前期より改善した。「増加・好転」とする企業が減少したが、「減少・悪化」とする企業も減少したためである。次の四半期については、「増加・好転」とする企業が増加し、「減少・悪化」とする企業が減少するため、D・Iは、当期より改善し13.6ポイントである。

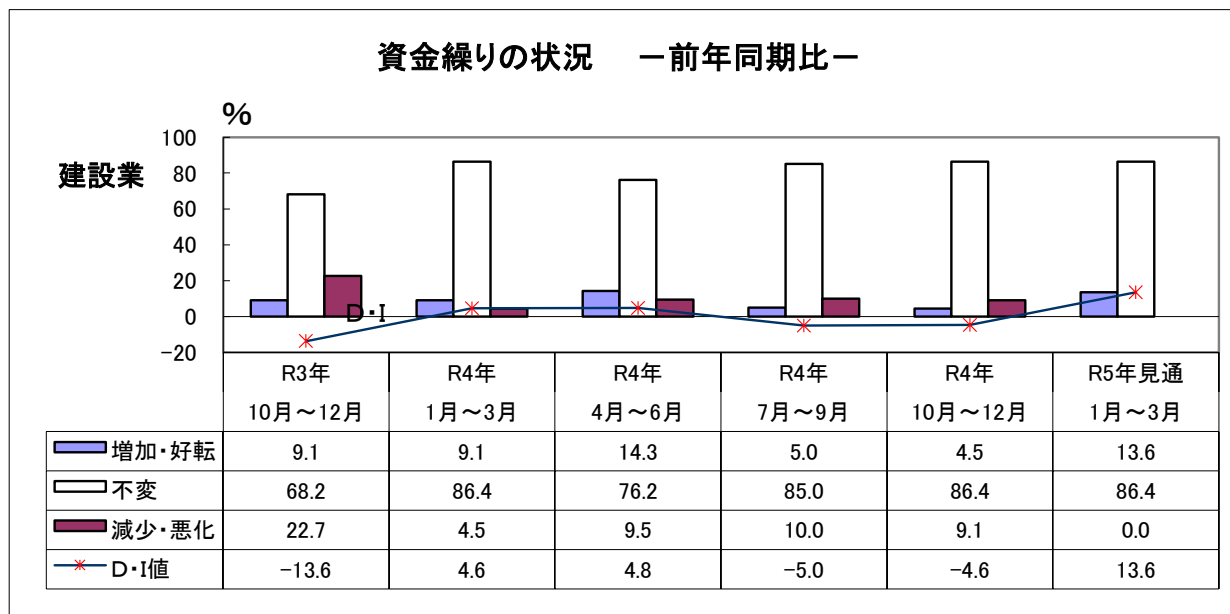

(4) 設備投資の推移

当期の設備投資計画は0.0%であったが、実際に投資を行った企業はなく、0.0%であった。次の四半期に設備投資を計画している企業は4.5%という結果となっている。

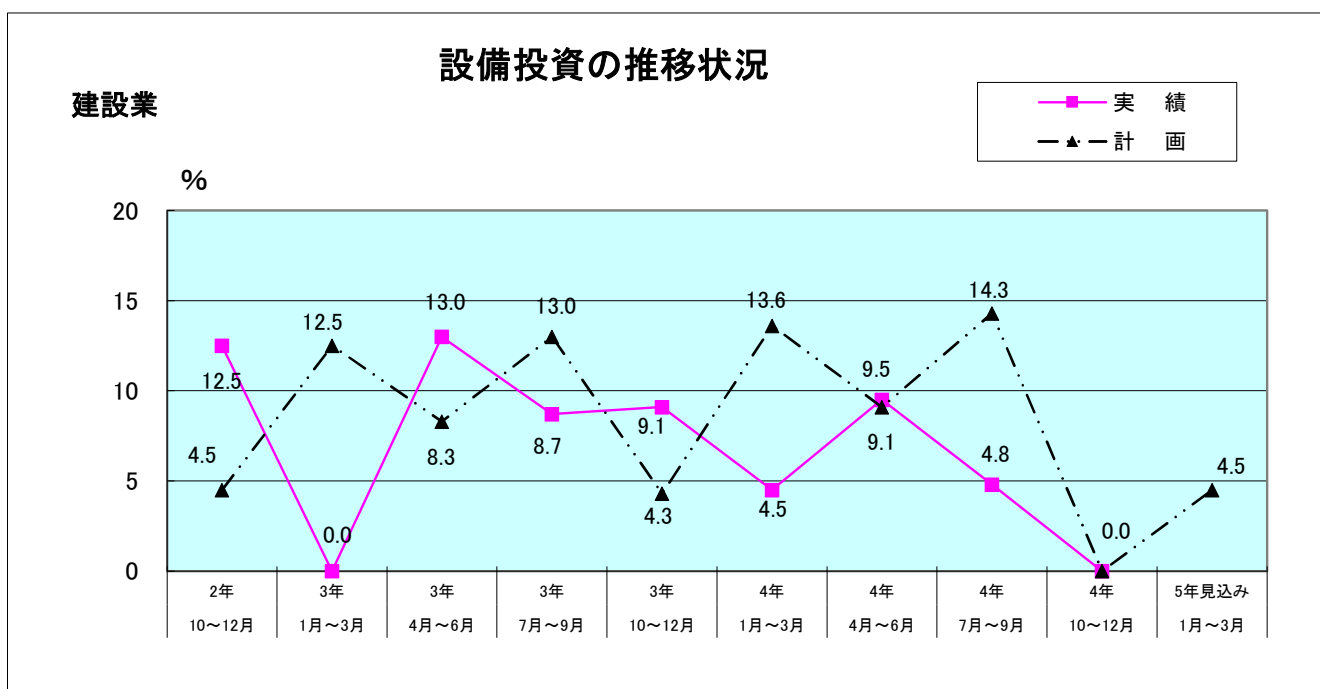

(5) 経営上の問題点

経営上の問題点について、(1位グループ)で回答が多かったのは、1位が「材料価格の上昇」、2位が「官公需要の停滞」、3位が同率で「材料費・人件費以外の経費の増加」、「材料の入手難」、「従業員の確保難」、「民間需要の停滞」となっている。(1位～3位グループ)は、1位が「材料価格の上昇」、2位が同率で「材料費・人件費以外の経費の増加」、「官公需要の停滞」、3位が同率で、「民間需要の停滞」、「材料の入手難」であった。前回の調査結果同様、「材料価格の上昇」が1位となっている。

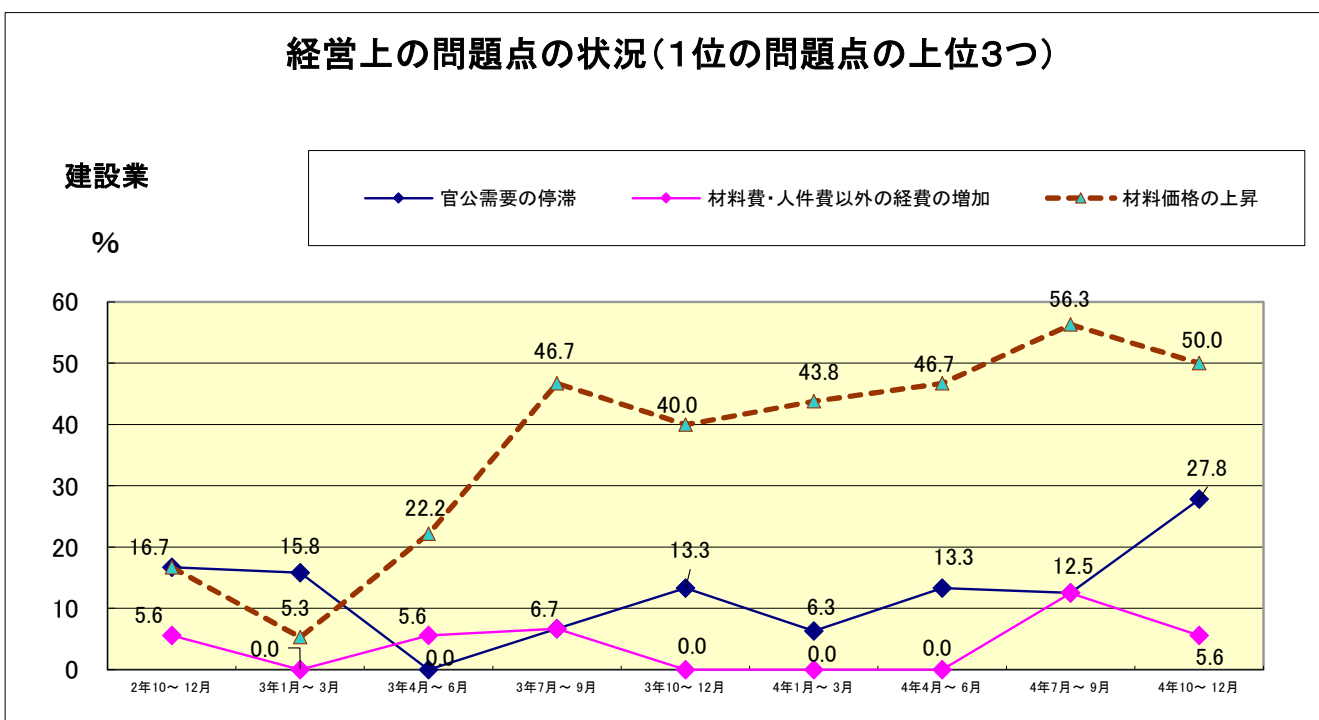
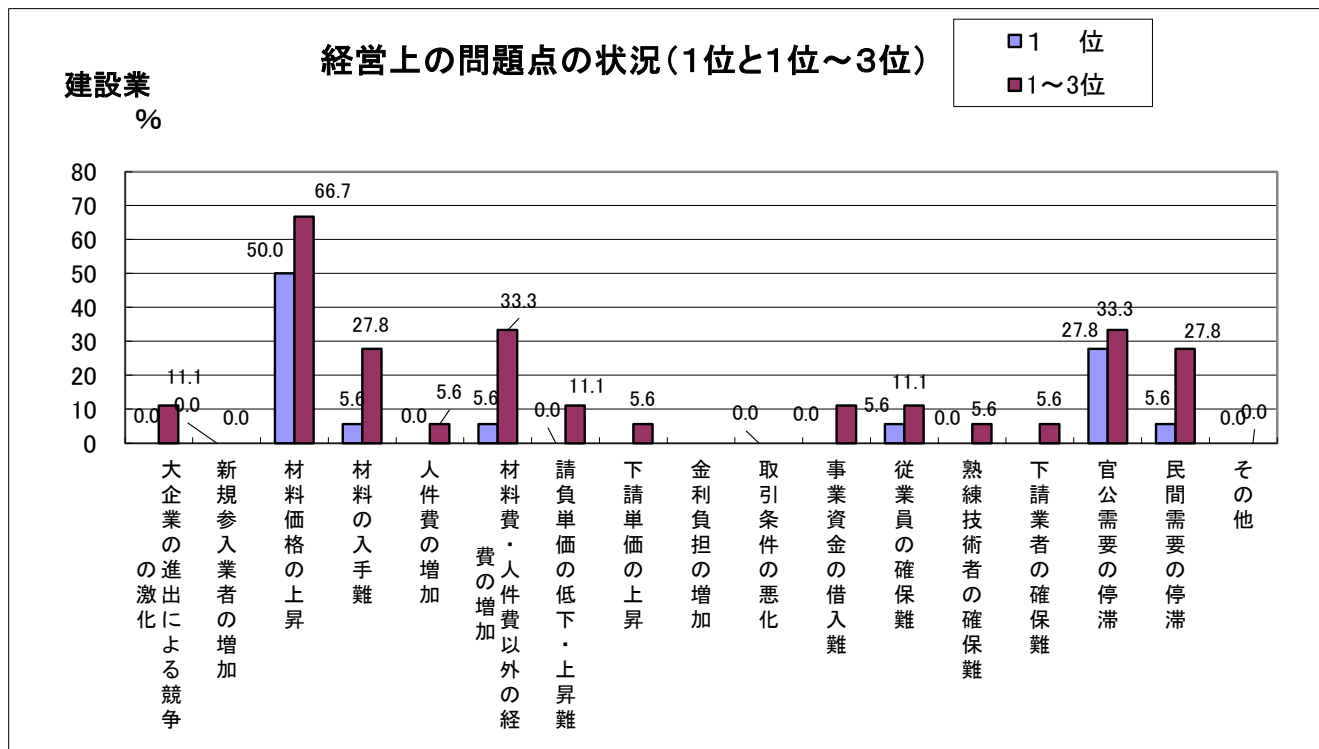

IV 小売業の景況

(1) 売上額の推移

4年10~12月 (実績)	5年1月~3月 (見通し)
うす曇	曇
2.8	▲ 11.4

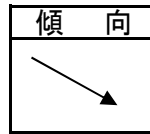

当期の売上のD・Iは2.8ポイントで、直前期の3.0ポイントとほぼ横ばいであった。「減少・悪化」とする企業が減少したが、「増加・好転」とする企業も減少したためである。ただし、客数、客単価は改善傾向にある。次の四半期は、「増加・好転」の企業が減少し、「減少・悪化」の企業が増加するため、D・Iは当期より悪化を見込んでいる。

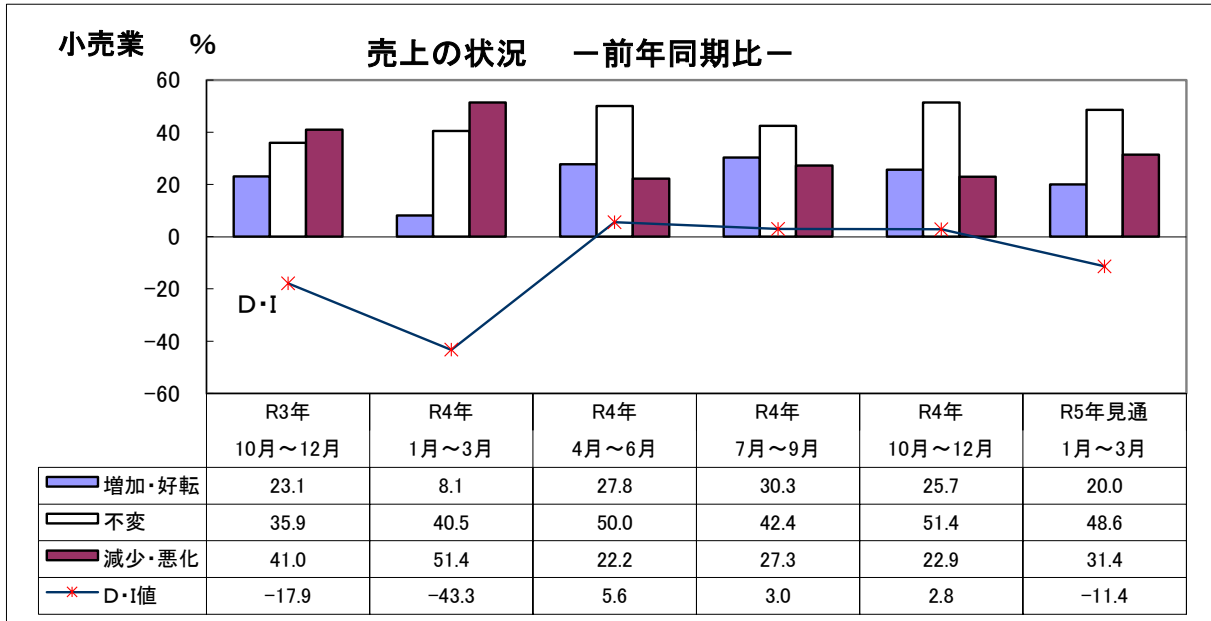

(2) 採算(経常利益)の推移

4年10~12月 (実績)	5年1月~3月 (見通し)
曇時々雨	曇時々雨
▲ 28.5	▲ 20.0

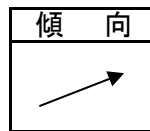

当期の採算のD・Iは-28.5ポイントで、前期から悪化した。「増加・好転」とする企業はほぼ横ばいであったが、「減少・悪化」とする企業が増加したためである。次の四半期は「増加・好転」の企業が増加し、「減少・悪化」とする企業が減少するため、D・Iは当期より改善する見込みである。

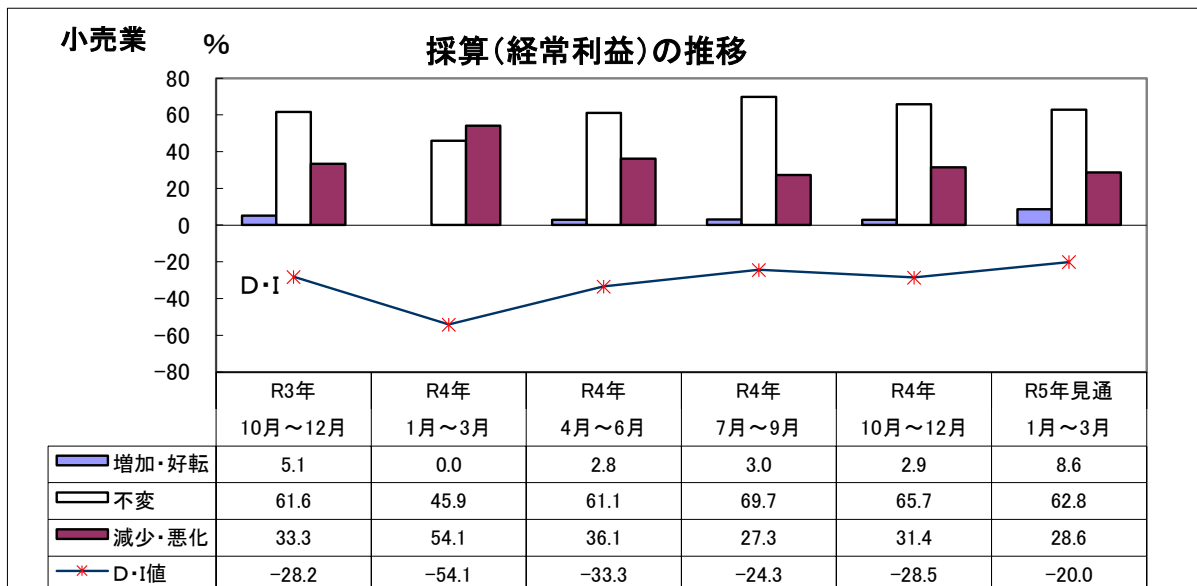

(3) 資金繰りの推移

4年10~12月 (実績)	5年1月~3月 (見通し)
曇時々雨	曇
▲ 17.1	▲ 11.4

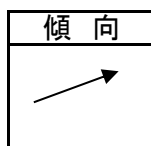

当期の資金繰りのD・Iは-17.1ポイントで、直前期から改善した。「増加・好転」とする企業は0.0であったが、「減少・悪化」とする企業が減少したためである。次期四半期は、「増加・好転」の企業が増加し、「減少・悪化」の企業が減少するため、D・Iは当期より改善する見込みである。

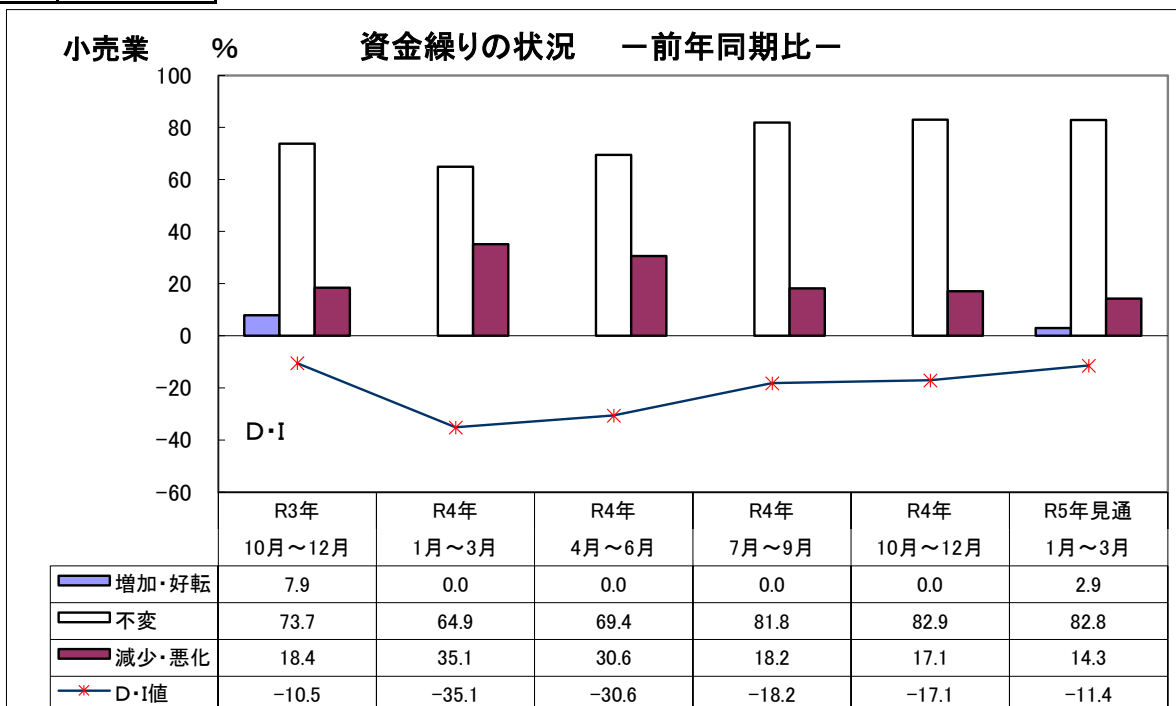

(4) 設備投資の推移

設備投資は15.2%の企業が計画し、実際に実施した企業は5.7%となった。投資対象は店舗、販売設備、車両運搬具等となっている。次の四半期の見通しは、設備投資を計画している企業は5.7%となっている。

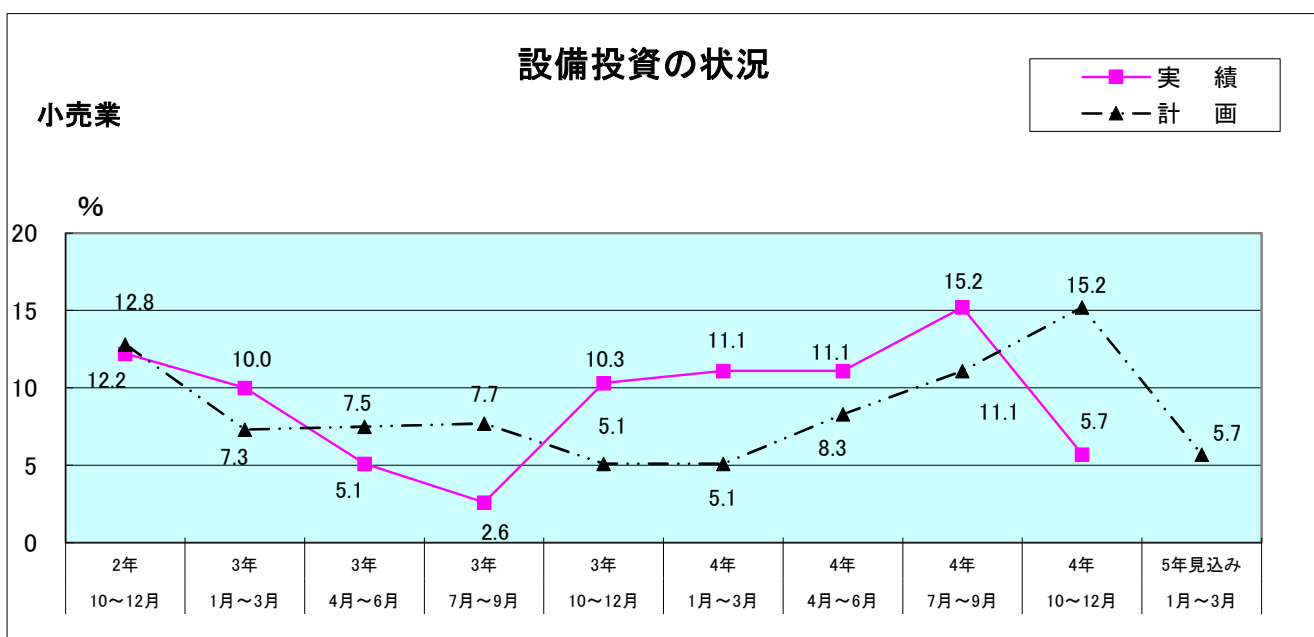

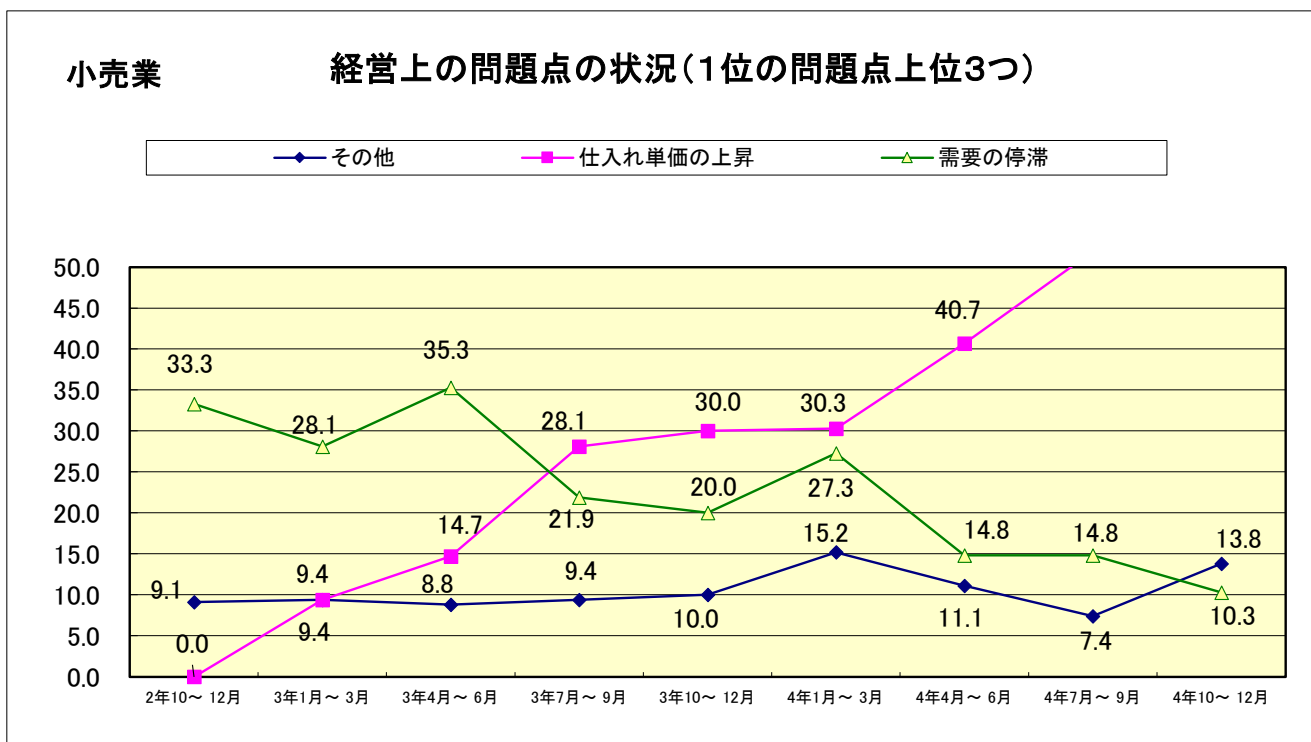
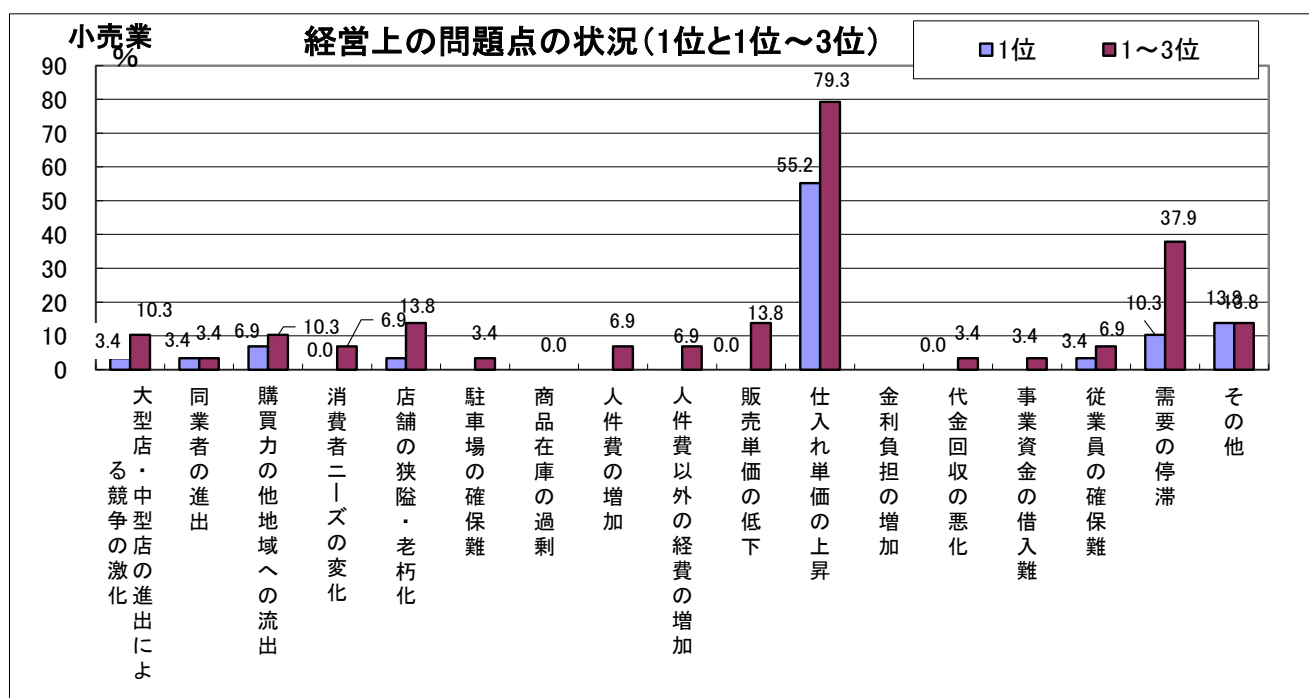

(5) 経営上の問題点

経営上の問題点について、回答が多かったのは、(1位グループ)では、1位が「仕入れ単価の上昇」、2位が「その他」、3位が「需要の停滞」であった。(1位から3位グループ)では、1位が「仕入れ単価の上昇」、2位が「需要の停滞」、3位が同率で、「販売単価の低下」、「店舗の狭隘・老朽化」、「その他」であった。前回から引き続き、「仕入れ単価の上昇」が1位となっている。



V サービス業の景況

(1) 売上額の推移

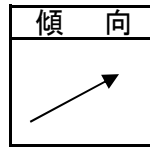

4年10~12月 (実績)	5年1月~3月 (見通し)
	
曇	うす曇
▲ 9.2	14.8

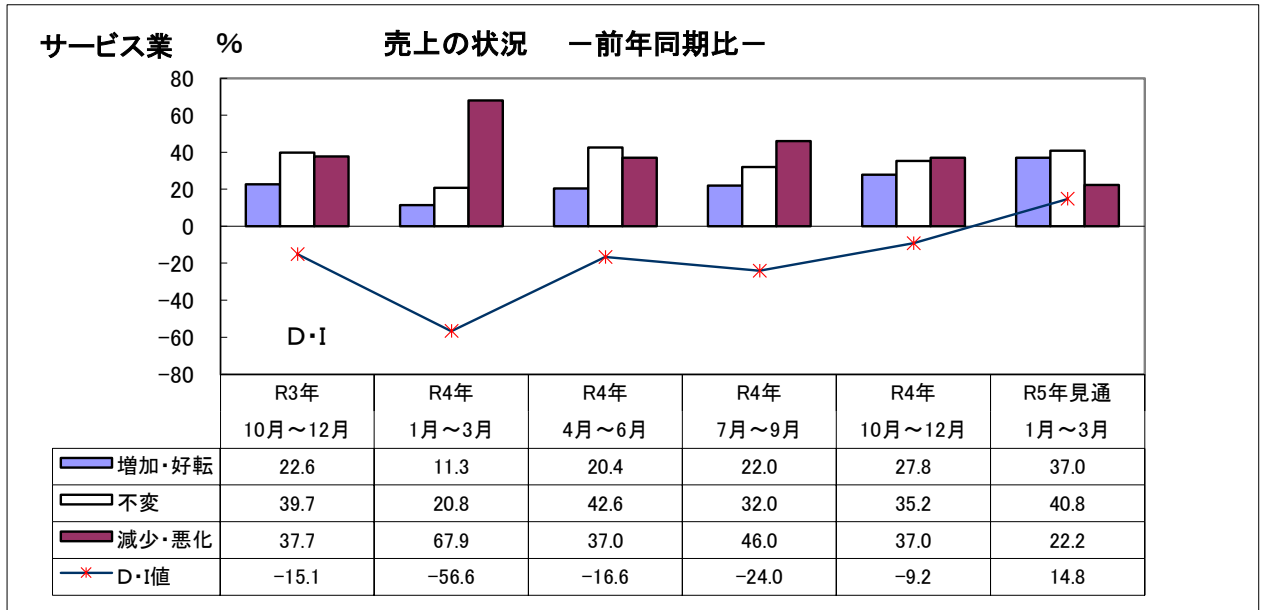

当期の売上のD・Iは、-9.2ポイントと前期より改善した。「増加・好転」の企業が増加し、「減少・悪化」の企業が減少したためである。客単価、利用客数が改善している。次の四半期は「増加・好転」の企業が増加し、「減少・悪化」の企業が減少するため、D・Iは当期より改善する。



(2) 採算(経常利益)の推移

4年10~12月 (実績)	5年1月~3月 (見通し)
	
曇時々雨	曇
▲ 16.7	▲ 3.7

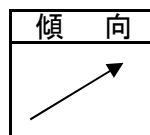

当期の採算のD・Iは、-16.7ポイントで、前期より改善した。「増加・好転」の企業が減少したが、「減少・悪化」の企業も減少したためである。次の四半期は「増加・好転」の企業が増加し、「減少・悪化」の企業が減少するため、D・Iは当期より改善する見込みとなっている。

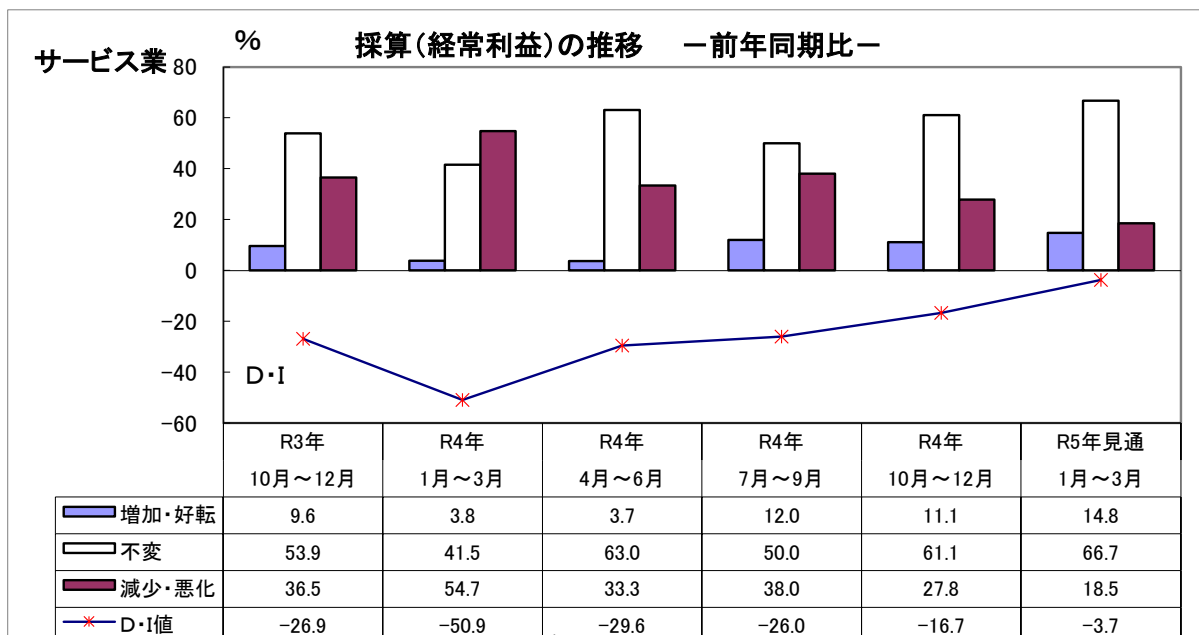

(3) 資金繰りの推移

4年10~12月 (実績)	5年1月~3月 (見通し)
曇	曇
▲ 14.8	▲ 9.2

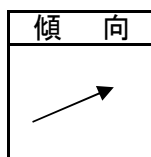

当期の資金繰りのD・Iは、-14.8ポイントと前期から改善した。「増加・好転」とする企業が増加し、「減少・悪化」とする企業が減少したためである。次の四半期は「増加・好転」の企業は当期と同じであるが、「減少・悪化」の企業が減少するため、資金繰りのD・Iは、当期より改善する。

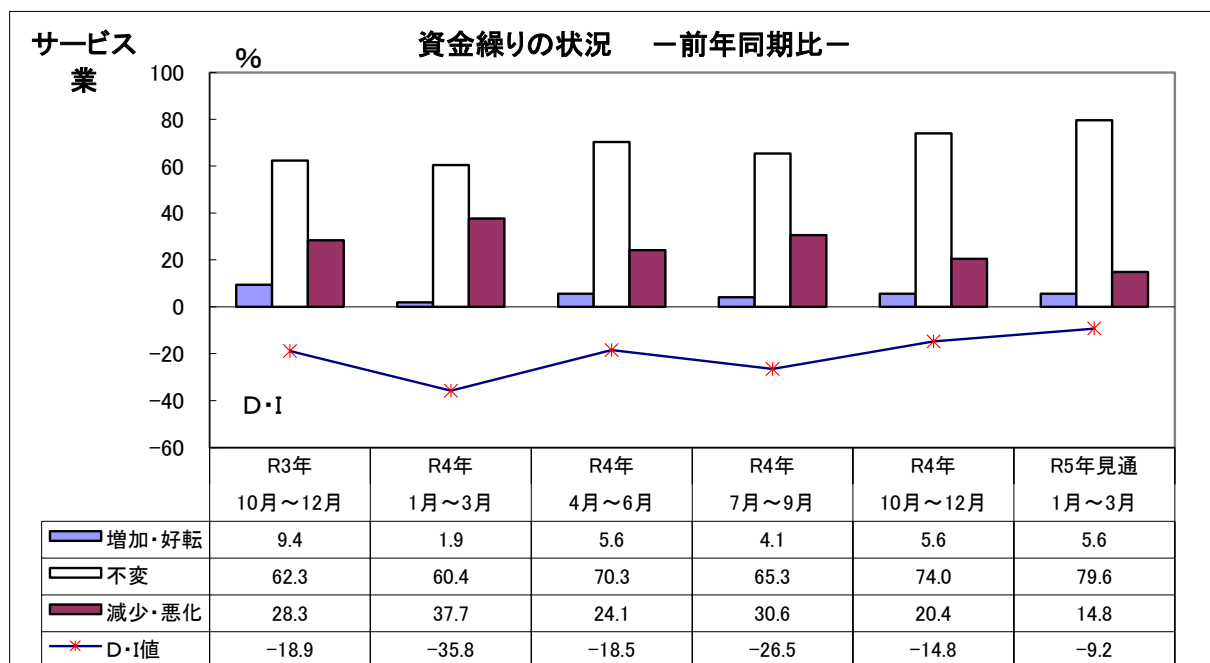

(4) 設備投資の推移

当期は、設備投資を計画していた企業は6.0%であったが、実施したのは計画を上回る14.8%の企業であった。内容は建物、その他等となっている。次の四半期に設備投資を計画している企業は、5.6%との結果となっている。

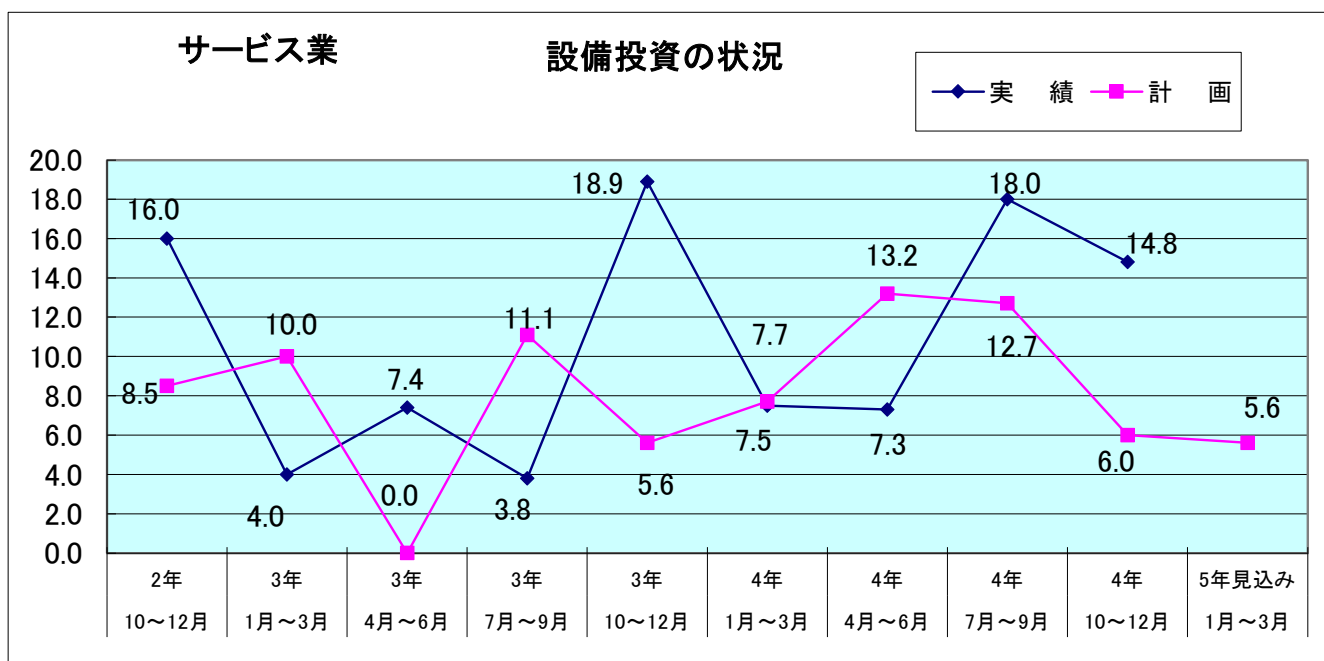

(5) 経営上の問題点

経営上の問題点(1位グループ)で、回答が多かったものは、1位が「材料等仕入単価の上昇」で、2位が「需要の停滞」、3位が「人件費以外の経費の増加」となっている。(1位から3位グループ)では、1位が「材料等仕入単価の上昇」、2位が「需要の停滞」、3位が「人件費以外の経費の増加」となっている。今回の調査結果でも、前回同様、「材料等仕入単価の上昇」が1位となった。

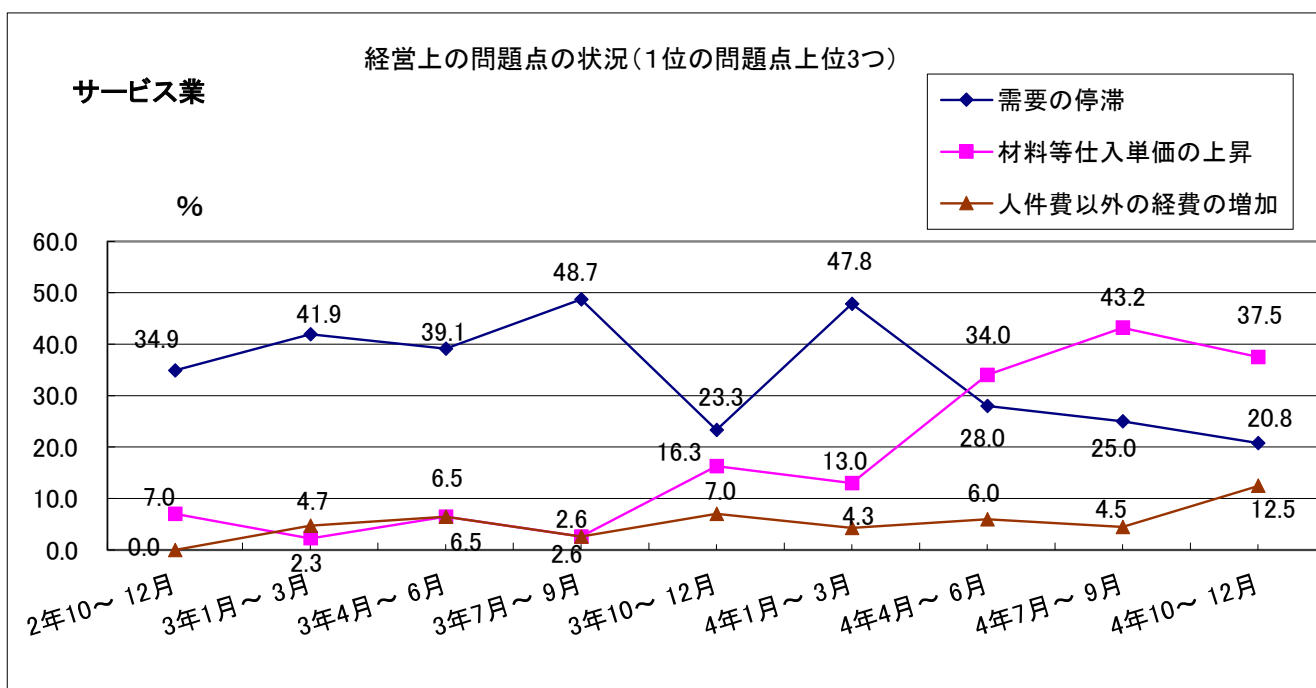
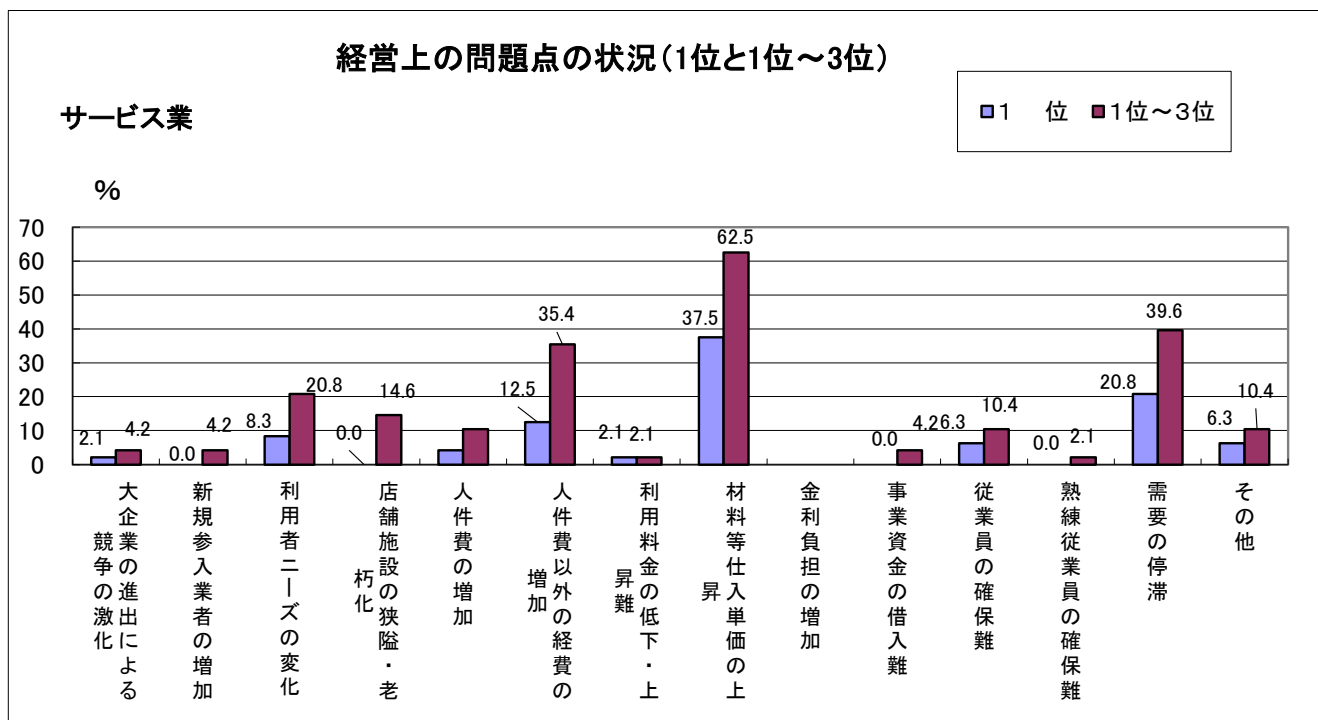

産業別主要景況項目状況

宮崎県商工会連合会

業種			実績				見通し	
			令和3年	令和4年	令和4年	令和4年	令和4年	令和5年
			10月～12月	1月～3月	4月～6月	7月～9月	10月～12月	1月～3月
製造業	売上(加工)額	増加・好転	34.5	17.2	29.0	13.8	22.6	19.4
		不変	37.9	44.9	48.4	58.6	61.3	54.8
		減少・悪化	27.6	37.9	22.6	27.6	16.1	25.8
		D・I値	6.9	▲ 20.7	6.4	▲ 13.8	6.5	▲ 6.4
	採算(経常利益)	増加・好転	20.7	6.9	9.7	3.6	9.4	12.5
		不変	51.7	69.0	54.8	60.7	56.2	53.1
		減少・悪化	27.6	24.1	35.5	35.7	34.4	34.4
		D・I値	▲ 6.9	▲ 17.2	▲ 25.8	▲ 32.1	▲ 25.0	▲ 21.9
	資金繰り	増加・好転	6.9	0.0	6.5	0.0	0.0	3.1
		不変	82.8	79.3	77.4	93.1	78.1	78.1
		減少・悪化	10.3	20.7	16.1	6.9	21.9	18.8
		D・I値	▲ 3.4	▲ 20.7	▲ 9.6	▲ 6.9	▲ 21.9	▲ 15.7
設備投資	計画	27.6	17.2	6.9	12.9	10.3	3.1	
	実行	25.0	6.9	9.7	10.3	18.8		
建設業	完成工事(請負工事)額	増加・好転	22.7	22.7	23.8	14.3	18.2	18.2
		不変	40.9	59.1	38.1	42.8	45.4	63.6
		減少・悪化	36.4	18.2	38.1	42.9	36.4	18.2
		D・I値	▲ 13.7	4.5	▲ 14.3	▲ 28.6	▲ 18.2	0.0
	採算(経常利益)	増加・好転	13.6	9.1	4.8	4.8	9.1	9.1
		不変	59.1	68.2	80.9	61.9	59.1	59.1
		減少・悪化	27.3	22.7	14.3	33.3	31.8	31.8
		D・I値	▲ 13.7	▲ 13.6	▲ 9.5	▲ 28.5	▲ 22.7	▲ 22.7
	資金繰り	増加・好転	9.1	9.1	14.3	5.0	4.5	13.6
		不変	68.2	86.4	76.2	85.0	86.4	86.4
		減少・悪化	22.7	4.5	9.5	10.0	9.1	0.0
		D・I値	▲ 13.6	4.6	4.8	▲ 5.0	▲ 4.6	13.6
設備投資	計画	4.3	13.6	9.1	14.3	0.0	4.5	
	実行	9.1	4.5	9.5	4.8	0.0		
小売業	売上額	増加・好転	23.1	8.1	27.8	30.3	25.7	20.0
		不変	35.9	40.5	50.0	42.4	51.4	48.6
		減少・悪化	41.0	51.4	22.2	27.3	22.9	31.4
		D・I値	▲ 17.9	▲ 43.3	5.6	3.0	2.8	▲ 11.4
	採算(経常利益)	増加・好転	5.1	0.0	2.8	3.0	2.9	8.6
		不変	61.6	45.9	61.1	69.7	65.7	62.8
		減少・悪化	33.3	54.1	36.1	27.3	31.4	28.6
		D・I値	▲ 28.2	▲ 54.1	▲ 33.3	▲ 24.3	▲ 28.5	▲ 20.0
	資金繰り	増加・好転	7.9	0.0	0.0	0.0	0.0	2.9
		不変	73.7	64.9	69.4	81.8	82.9	82.8
		減少・悪化	18.4	35.1	30.6	18.2	17.1	14.3
		D・I値	▲ 10.5	▲ 35.1	▲ 30.6	▲ 18.2	▲ 17.1	▲ 11.4
設備投資	計画	5.1	5.1	8.3	11.1	15.2	5.7	
	実行	10.3	11.1	11.1	15.2	5.7		
サービス業	売上額	増加・好転	22.6	11.3	20.4	22.0	27.8	37.0
		不変	39.7	20.8	42.6	32.0	35.2	40.8
		減少・悪化	37.7	67.9	37.0	46.0	37.0	22.2
		D・I値	▲ 15.1	▲ 56.6	▲ 16.6	▲ 24.0	▲ 9.2	14.8
	採算(経常利益)	増加・好転	9.6	3.8	3.7	12.0	11.1	14.8
		不変	53.9	41.5	63.0	50.0	61.1	66.7
		減少・悪化	36.5	54.7	33.3	38.0	27.8	18.5
		D・I値	▲ 26.9	▲ 50.9	▲ 29.6	▲ 26.0	▲ 16.7	▲ 3.7
	資金繰り	増加・好転	9.4	1.9	5.6	4.1	5.6	5.6
		不変	62.3	60.4	70.3	65.3	74.0	79.6
		減少・悪化	28.3	37.7	24.1	30.6	20.4	14.8
		D・I値	▲ 18.9	▲ 35.8	▲ 18.5	▲ 26.5	▲ 14.8	▲ 9.2
設備投資	計画	5.6	7.7	13.2	12.7	6.0	5.6	
	実行	18.9	7.5	7.3	18.0	14.8		
産業全体	売上高	▲ 10.0	▲ 29.0	▲ 4.7	▲ 15.9	▲ 4.5	▲ 0.8	
	採算	▲ 18.9	▲ 34.0	▲ 24.6	▲ 27.7	▲ 23.2	▲ 17.1	
	資金繰り	▲ 11.6	▲ 21.8	▲ 13.5	▲ 14.2	▲ 14.6	▲ 5.7	
	業況	▲ 10.9	▲ 29.5	▲ 19.0	▲ 17.5	▲ 14.4	▲ 7.2	

中小企業景況調査報告書

令和4年12月発行

宮崎県商工会連合会

〒880-0013

宮崎市松橋2丁目4番31号

宮崎県中小企業会館2階

TEL 0985-24-2055(代表)

FAX 0985-25-0036